

**CIRCUIT BREAKERS FOR EQUIPMENT TA45, 2 POLE, ROCKER**  
**GERÄTESCHUTZSCHALTER TA45, 2POLIG, WIPPENBETÄTIGT**

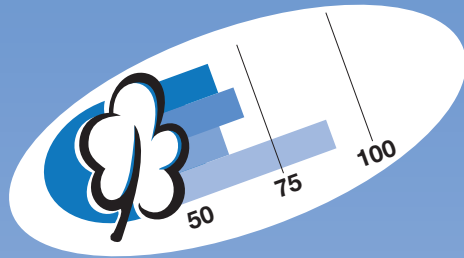

- **CBEs TA45**  
**2 pole, rocker actuated**  
**Geräteschutzschalter TA45**  
**2polig, wippenbetätigt**

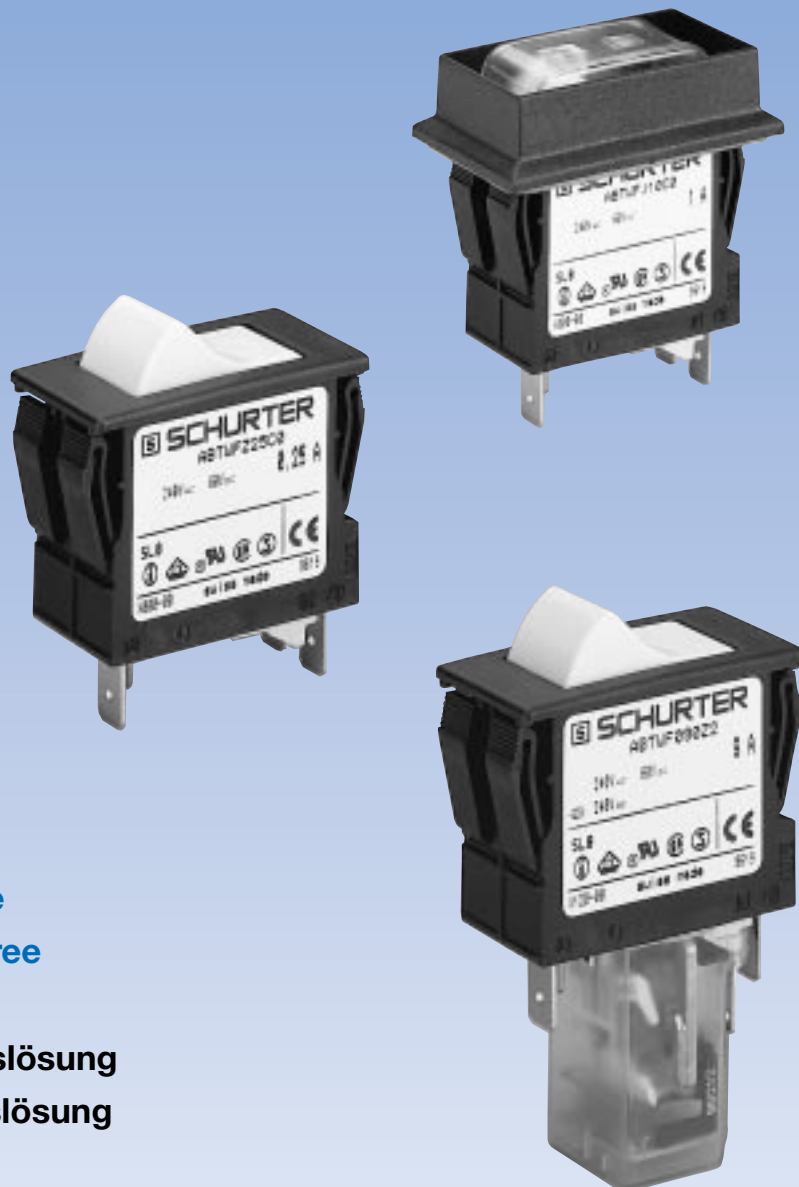

**Thermal release**  
**Positively trip-free**

**Thermische Auslösung**  
**Positive Freiauslösung**

# CIRCUIT BREAKERS FOR EQUIPMENT TA45, 2 POLE, ROCKER

## GERÄTESCHUTZSCHALTER TA45, 2POLIG, WIPPENBETÄTIGT

### Product description

The 2 pole, rocker actuated version of the TA45 line of thermal CBE's can be used for various purposes. Basically it is a CBE for automatic interruption of overloads with facilities for regular manual ON/OFF switching operations under normal load conditions. It is capable of interrupting moderate short circuit currents without the aid of back-up protection.

A special version is available as a «CBE-switch», in which the means for automatic overcurrent interruption (the bimetal releases), are omitted.

Another available version of this line utilizes an undervoltage release to protect persons against injuries caused by unexpected events like the automatic restarting of motors after a power failure. This release can be combined with the thermal release required for overcurrent protection. Protection against injuries is also provided by another CBE of this line, which prevents the starting of a machine should a protective cover be removed from dangerous parts of the machine.

### Available options

- CBE for overcurrent protection  
1 or 2 protected poles (thermal)
- CBE with undervoltage release:  
The CBE will open automatically when the voltage drops below the trip level. Only when the supply voltage has reached the reset level, the CBE can be reclosed manually.
- CBE switch with mechanical lock-out latch:  
A spring loaded pin will trip the CBE if a protective cover of the equipment is removed. The CBE can not be switched ON until the protective cover is refitted.
- CBE with remote trip release:  
The remote trip release permits the CBE to be tripped by an external contact (sensor) energizing the trip coil.
- CBE with auxiliary contact:  
All types of the line can be outfitted with an auxiliary contact (changeover contact).

TA45 is positively trip-free. The rated current range is 0,1 to 20 A at AC 230 V / DC 60 V . The CBE comes with snap-in mounting. The rocker is available in various colours and also with illumination. It is approved in all major industrial countries and complies with the CBE-standard EN60934. In conjunction with its accessories the TA45 product line of Schurter paves the way for new unconventional applications.

### Applications

- Motors
- Power supplies
- Processing machines
- Etc.

### Produktebeschreibung

Die 2polige wippenbetätigte Version der TA45-Linie ist ein thermischer Geräteschutzschalter, kurz CBE (Circuit Breaker for Equipment) genannt, der für viele Zwecke eingesetzt werden kann. In seiner Grundausführung ist dieser CBE für die automatische Unterbrechung von Überlast-Strömen und das manuelle Wiedereinschalten resp. für manuelles EIN/AUS-Schalten im Normalbetrieb bestimmt. Der CBE ist in der Lage, Überströme bis zu seinem Schaltvermögen ohne back-up Unterstützung zu unterbrechen. Eine spezielle Version ist erhältlich als «CBE-switch». Bei dieser Ausführung fehlt der Thermo-Auslöser. Eine weitere Version der TA45-Linie ist mit Unterspannungsauslösung ausgerüstet. Diese schützt Personen vor möglichen Verletzungen wie sie z.B. durch unbeabsichtigtes Wiederanlaufen von Geräten nach einem Netzausfall verursacht werden könnten. Dieser Schutz kann mit dem thermischen Überlast-Schutz kombiniert werden. Schutz gegen Verletzungen wird auch gewährleistet durch eine weitere Version der TA45-Reihe, die den Anlauf einer Maschine verhindert, bei der eine wichtige Schutzabdeckung fehlt.

### Erhältliche Versionen

- Geräteschutzschalter mit Überstromauslösung:  
Ein- oder zweipolig geschützt durch Thermo-Bimetal
- Geräteschutzschalter mit Unterspannungsauslösung:  
Wiederanlaufschutz bei Spannungsausfall. Nach Unterschreiten der Abfallspannung (Netzausfall) springt der Geräteschutzschalter in die AUS-Stellung. Ein manuelles Einschalten ist erst dann möglich, wenn die wiederkehrende Spannung den Anzugswert des Auslösers erreicht.
- Geräteschutzschalter mit mechanischer Schaltsperre:  
Ein unter Federdruck stehender Stift bewirkt ein automatisches Auslösen, falls die Schutzabdeckung entfernt wird.  
Ein Wiedereinschalten in dieser Position ist nicht möglich, solange die Abdeckung fehlt.
- Geräteschutzschalter mit Fernauslösung:  
Der Fernauslöser ermöglicht das Ausschalten durch einen externen Schalter oder Sensor, der die Auslösespule aktiviert.
- Geräteschutzschalter mit Hilfskontakt:  
Alle Typen sind mit einem Hilfskontakt (Wechselkontakt) erhältlich.

Der TA45 ist positiv freiauslösend. Sein Nennstrombereich beträgt 0,1 bis 20 A bei AC 230 V / DC 60 V . Die Montage erfolgt mittels Schnappbefestigung. Die Schaltwippe ist in mehreren Farben und auch beleuchtet lieferbar. Der TA45 ist in den wichtigsten Industrieländern approbiert und entspricht der neuen CBE Europa Norm EN60934. In Verbindung mit dem vielfältigen Zubehör ermöglicht der 2polige wippenbetätigte TA45 von Schurter neue unkonventionelle Anwendungen.

### Anwendungen

- Motoren
- Netzgeräte
- Be- und Verarbeitungsmaschinen
- Usw.

# CIRCUIT BREAKERS FOR EQUIPMENT TA45, 2 POLE, ROCKER GERÄTESCHUTZSCHALTER TA45, 2POLIG, WIPPENBETÄTIGT

## Effect of ambient temperature

The unit is calibrated for an ambient temperature of +23°C. To determine the rated current for a lower or higher ambient temperature, use a correction factor from the table below:

*Ambient temperature [°C]	Correction factor
-10	0,89
-5	0,91
0	0,92
+23	1,00
+30	1,03
+40	1,08
+55	1,16

### Example

Rated current at +23°C                    5,0 A  
 Ambient temperature                    +40°C  
 Correction factor                         1,08  
 Chosen rated current at  
 +40°C ambient temperature  
**5 A x 1,08 = 5,5 A**

\*Temperature must be measured at the rear of the breaker next to the terminals after equipment operating temperature has been reached.

## Einfluß der Umgebungstemperatur

Die Eichung gilt für eine Umgebungstemperatur von +23°C. Zur Bestimmung des Nennstromes für eine tiefere oder höhere Umgebungstemperatur ist ein Korrekturfaktor gemäß untenstehender Tabelle zu verwenden:

*Umgebungstemperatur [°C]	Korrekturfaktor
-10	0,89
-5	0,91
0	0,92
+23	1,00
+30	1,03
+40	1,08
+55	1,16

### Beispiel

Nennstrom bei +23°C                    5,0 A  
 Umgebungstemperatur                    +40°C  
 Korrekturfaktor                         1,08  
 Gewählter Nennstrom bei  
 +40°C Umgebungstemperatur  
**5 A x 1,08 = 5,5 A**

\*Die Temperatur wird in der Nähe der Schalteranschlüsse ermittelt, nachdem das zu schützende System seine Arbeitstemperatur erreicht hat.

## Tripping characteristics

### Auslösekennlinien

$I_n < 3 A$

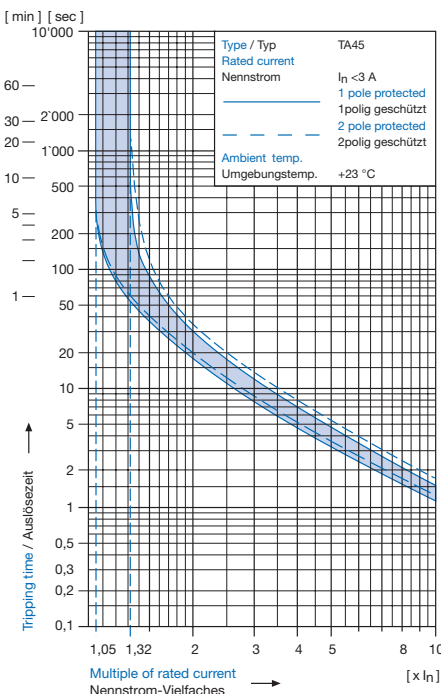

## Tripping characteristics

### Auslösekennlinien

$3 A \geq I_n < 18 A$

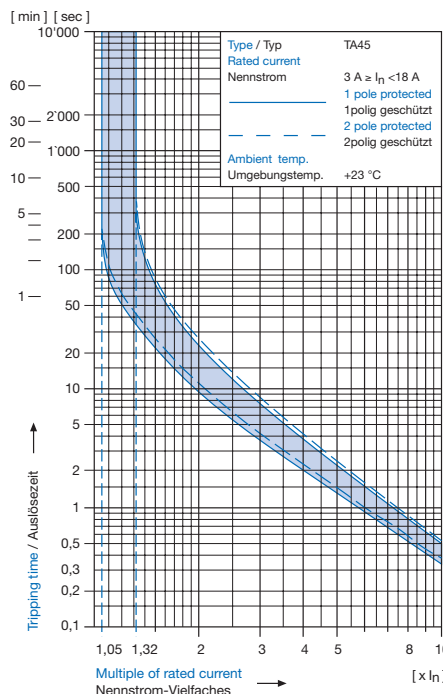

## Tripping characteristics

### Auslösekennlinien

$I_n \geq 18 A$

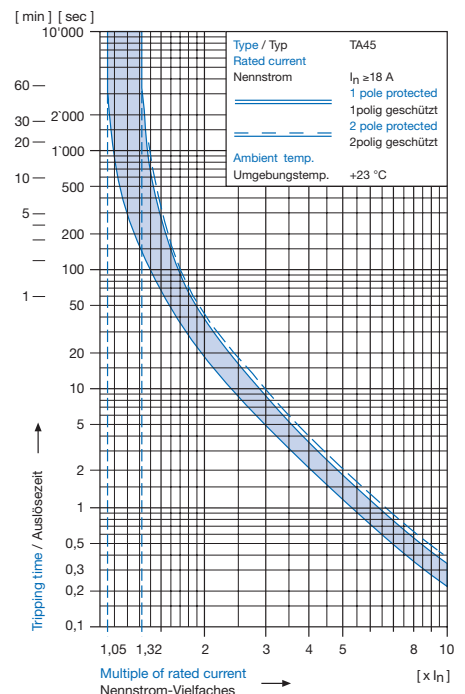

# CIRCUIT BREAKERS FOR EQUIPMENT TA45, 2 POLE, ROCKER

## GERÄTESCHUTZSCHALTER TA45, 2POLIG, WIPPENBETÄTIGT

### Technical data / Technische Daten

<b>Rated voltage <math>U_e</math></b> <b>Nennspannung <math>U_e</math></b>	See approvals page 61 Siehe Approbationen Seite 61	AC 240 V; DC 60 V AC 240 V; DC 60 V
<b>Rated current <math>I_n</math></b> <b>Nennstrom <math>I_n</math></b>	See approvals page 61 Siehe Approbationen Seite 61	AC/DC 0,1 A – 20 A AC/DC 0,1 A – 20 A
<b>Conditional short circuit current <math>I_{nc}</math></b> <b>Bedingtes Schaltvermögen <math>I_{nc}</math></b>	EN 60934, PC1, AC 240 V EN 60934, PC1, AC 240 V	1000 A 1000 A
<b>Short circuit capacity <math>I_{cn}</math></b>	AC 240 V with $I_n < 3$ A (number of cycles: 3) AC 240 V with $I_n \geq 3$ A (number of cycles: 3) DC 60 V with $I_n < 3$ A (number of cycles: 3) DC 48 V with $I_n \geq 3$ A (number of cycles: 3)	$10 I_n$ 300 A $10 I_n$ 120 A
<b>Schaltvermögen <math>I_{cn}</math></b>	AC 240 V bei $I_n < 3$ A (Anzahl Schaltspiele: 3) AC 240 V bei $I_n \geq 3$ A (Anzahl Schaltspiele: 3) DC 60 V bei $I_n < 3$ A (Anzahl Schaltspiele: 3) DC 48 V bei $I_n \geq 3$ A (Anzahl Schaltspiele: 3)	$10 I_n$ 300 A $10 I_n$ 120 A
<b>Degree of protection</b>	Accessible range With accessories Terminal side With accessoires	IP40 IP54, IP65 IP00 IP40
<b>Schutzklasse</b>	Betätigungsbereich Mit Zubehör Anschlussbereich Mit Zubehör	IP40 IP54, IP65 IP00 IP40
<b>Dielectric strength</b> <b>Spannungsfestigkeit</b>	Accessible range Betätigungsbereich	AC 4000 V AC 4000 V
<b>Insulation resistance</b> <b>Isolationswiderstand</b>	DC 500 V DC 500 V	>100 M $\Omega$ >100 M $\Omega$
<b>Endurance</b>	Number of cycles at $I_n$ (AC 240 V; DC 60 V) Number of cycles at $6 \times I_n$ (AC 240 V) Number of cycles at $4 \times I_n$ (DC 60 V)	50'000 x 40 x 40 x
<b>Lebensdauer</b>	Anzahl Schaltspiele bei $I_n$ (AC 240 V; DC 60 V) Anzahl Schaltspiele bei $6 \times I_n$ (AC 240 V) Anzahl Schaltspiele bei $4 \times I_n$ (DC 60 V)	50'000 x 40 x 40 x
<b>Permissible ambient temperature</b> <b>Zulässige Umgebungstemperatur</b>		-10°C to +55°C -10°C bis +55°C
<b>Resistance to vibration</b> <b>Schwingungsfestigkeit</b>	IEC 68-2-6, test Fc, 1mm amplitude 5-60 Hz, 60-500 Hz IEC 68-2-6, Test Fc, 1mm Amplitude 5-60 Hz, 60-500 Hz	>10 g >10 g
<b>Shock resistance</b> <b>Stoßfestigkeit</b>	IEC 68-2-27, test Ea IEC 68-2-27, Test Ea	>30 g >30 g
<b>Type of tripping</b>	<ul style="list-style-type: none"> <li>• Thermal positively trip-free</li> <li>• Undervoltage release</li> <li>• Remote trip</li> <li>• Mechanical lock-out latch</li> </ul>	
<b>Auslöseart</b>	<ul style="list-style-type: none"> <li>• Thermisch positive Freiauslösung</li> <li>• Unterspannungs-Auslösung</li> <li>• Fernauslösung</li> <li>• Mechanische Schaltsperre</li> </ul>	
<b>Weight</b> <b>Gewicht</b>		approx. 35 g ca. 35 g

# CIRCUIT BREAKERS FOR EQUIPMENT TA45, 2 POLE, ROCKER

## GERÄTESCHUTZSCHALTER TA45, 2POLIG, WIPPENBETÄTIGT

### Technical data (continued) / Technische Daten (Fortsetzung)

#### Auxiliary contact (changeover) / Hilfskontakt (Wechsler)

<b>Rated voltage</b> Nennspannung	DC 28 V DC 28 V	DC 60 V DC 60 V	AC 240 V AC 240 V
<b>Rated current</b> Max. Nennstrom	Max. 10 A resistive load Max. 10 A ohmsche Last	max. 2 A resistive load max. 2 A ohmsche Last	max. 2 A cos φ 0,7 max. 2 A cos φ 0,7

#### Undervoltage release / Unterspannungs-Auslöser

<b>Max. operating voltage</b> Max. Betriebsspannung							1,1 U <sub>e</sub> 1,1 U <sub>e</sub>
<b>Rated operating voltage U<sub>e</sub></b> Nennbetriebsspannung U <sub>e</sub>	5 V 5 V	12 V 12 V	24 V 24 V	48 V 48 V	120 V 120 V	240 V 240 V	
<b>Current consumption (±10%)</b> Stromaufnahme (±10%)	10,5 mA 10,5 mA	16,5 mA 16,5 mA	17,0 mA 17,0 mA	3,2 mA 3,2 mA	3,7 mA 3,7 mA	2,8 mA 2,8 mA	
<b>Highest reset level</b> Höchste Wiedereinschaltspannung							0,85 U <sub>e</sub> 0,85 U <sub>e</sub>
<b>Lowest trip level</b> Tiefste Abfallspannung							0,20 U <sub>e</sub> 0,20 U <sub>e</sub>
<b>Trip delay</b> Ausschaltverzug							20 ms – 50 ms 20 ms – 50 ms
<b>Impuls withstand voltage (1,2 / 50 μs)</b> Stoss-Spannungsfestigkeit (1,2 / 50 μs)							≥4 kV ≥4 kV

#### Remote trip / Fern-Auslöser

<b>Permissible impuls duration of the make contact (no)</b> Zulässige Impulsdauer des Schliesskontaktes	(Between terminal C and P1) (Zwischen den Anschlüssen C und P1)	unlimited unbegrenzt
<b>Electrical load of the make contact (no)</b> Elektrische Belastung des externen Schliesskontaktes	Current max. 12 mA / power max. 1,1 W Strom max. 12 mA / Leistung max. 1,1 W	

### Approvals / Approbationen

			Rated current range Nennstrombereich AC	Rated voltage Nennspannung AC	Rated voltage Nennspannung DC
	UL	1077	0,1 – 20 A	240 V	60 V
	CSA	22.2 No. 235	0,1 – 20 A	240 V	60 V
	VDE	EN60934	0,1 – 20 A	240 V	60 V
		CEE24/VDE0630	16 A*	250 V	
	SEMKO	EN60934	0,1 – 20 A	250 V	60 V
	SEV	EN60934	0,1 – 20 A	240 V	60 V

\* without thermal release / ohne thermische Auslösung

# CIRCUIT BREAKERS FOR EQUIPMENT TA45, 2 POLE, ROCKER GERÄTESCHUTZSCHALTER TA45, 2POLIG, WIPPENBETÄTIGT

Order code 2 pole, rocker actuated / Bestellcode 2polig, wippenbetätigt

Basic type Grundtyp		Without thermal overload protection Kein thermischer Überstromschutz	
<b>Auxiliary contact (changeover) / Hilfskontakt (Wechsler)</b> <b>Shunt terminal / Nebenanschluss</b>			
<b>Terminal type</b> <b>Anschlussart</b>	Quick connect terminal / Flachstecker Screw type terminal (lineside P1, P2) Schraubanschluss (Netzanschluss P1, P2)		
<b>Snap-in type</b> <b>Schnappbefestigung</b>	Dimensions / Massbilder      Page / Seite	65    66	68    69
<b>ON/OFF switch</b> <b>Ein- Ausschalter</b>	Without illumination Ohne Beleuchtung  With illumination Mit Beleuchtung	<b>ABC</b> <b>AHC</b>	<b>APC</b> <b>ASC</b>
	220 V...240 V	<b>A02</b> <b>A52</b>	<b>AK2</b> <b>A2K</b>
	110 V...120 V	<b>A04</b> <b>A54</b>	<b>AK4</b> <b>A4K</b>
	20 V...26 V	<b>A07</b> <b>A57</b>	<b>AK7</b> <b>A7K</b>
	10 V...13 V	<b>A08</b> <b>A58</b>	<b>AK8</b> <b>A8K</b>
	4 V...7 V	<b>A09</b> <b>A59</b>	<b>AK9</b> <b>A9K</b>
<b>Impulse switch</b> <b>Taster Schalter</b>	Without illumination Ohne Beleuchtung	<b>AEC</b> <b>AJC</b>	<b>ARC</b> <b>AUC</b>

Colours / Farben		Rocker / Wippe	
<b>Switch front</b> <b>Schalter-Front</b>			
<b>W</b>	black / schwarz	white / weiss	-
<b>1</b>	black / schwarz	-	clear transp. / natur transp.
<b>B</b>	black / schwarz	black / schwarz	-
<b>R</b>	black / schwarz	red / rot	-
<b>3</b>	black / schwarz	-	red transp. / rot transp.
<b>G</b>	black / schwarz	green / grün	-
<b>4</b>	black / schwarz	-	green transp. / grün transp.
<b>Y</b>	black / schwarz	yellow / gelb	-
<b>X</b>	black / schwarz	orange / orange	-
<b>6</b>	black / schwarz	-	orange transp. / orange transp.

Order example / Bestellbeispiel

**ABT W F 100 U2 - AZM01**

Rocker legend Wippen-Beschriftung		
Surface Oberfläche	Illustration Bild	Colour of print Druckfarbe
<b>F</b>	embossed / Relief	- 0
<b>H</b>	printed / bedruckt	ON OFF white / weiss
<b>K</b>	printed / bedruckt	ON OFF black / schwarz
<b>L</b>	printed / bedruckt	- 0 white / weiss
<b>M</b>	printed / bedruckt	- 0 black / schwarz
<b>P</b>	printed / bedruckt	I 0 white / weiss
<b>R</b>	printed / bedruckt	I 0 black / schwarz
<b>S</b>	printed / bedruckt	ON OFF white / weiss
<b>T</b>	printed / bedruckt	ON OFF black / schwarz

Without thermal overload protection: code C00  
Ohne thermischen Überstromschutz: Code C00

With thermal overload protection: rated current  $I_n$  (A)  
Mit thermischem Überstromschutz: Nennstrom  $I_n$  (A)

$I_n$	Code	$I_n$	Code	$I_n$	Code	$I_n$	Code
0,1	<b>J01</b>	1,3	<b>J13</b>	2,8	<b>J28</b>	10,0	<b>100</b>
0,2	<b>J02</b>	1,4	<b>J14</b>	3,0	<b>030</b>	11,0	<b>110</b>
0,3	<b>J03</b>	1,5	<b>J15</b>	3,5	<b>035</b>	12,0	<b>120</b>
0,4	<b>J04</b>	1,6	<b>J16</b>	4,0	<b>040</b>	13,0	<b>130</b>
0,5	<b>J05</b>	1,7	<b>J17</b>	4,5	<b>045</b>	14,0	<b>140</b>
0,6	<b>J06</b>	1,8	<b>J18</b>	5,0	<b>050</b>	15,0	<b>150</b>
0,7	<b>J07</b>	1,9	<b>J19</b>	6,0	<b>060</b>	16,0	<b>160</b>
0,8	<b>J08</b>	2,0	<b>J20</b>	6,5	<b>065</b>	17,0	<b>170</b>
0,9	<b>J09</b>	2,1	<b>J21</b>	7,0	<b>070</b>	18,0	<b>180</b>
1,0	<b>J10</b>	2,2	<b>J22</b>	7,5	<b>075</b>	19,0	<b>190</b>
1,1	<b>J11</b>	2,3	<b>J23</b>	8,0	<b>080</b>	20,0	<b>200</b>
1,2	<b>J12</b>	2,5	<b>J25</b>	9,0	<b>090</b>		

# CIRCUIT BREAKERS FOR EQUIPMENT TA45, 2 POLE, ROCKER

## GERÄTESCHUTZSCHALTER TA45, 2POLIG, WIPPENBETÄTIGT

### 1 pole thermal overload protection 1poliger thermischer Überstromschutz

### 2 pole thermal overload protection 2poliger thermischer Überstromschutz

65 66	65 66	68 69	68 69	65 66	65 66	68 69	68 69
ABT AHT	ABF AHF	APT AST	APF ASF	ABD AHD	ABG AHG	APD ASD	APG ASG
A12 A62	A22 A72	AL2 A2L	AM2 A2M	A32 A82	A42 A92	AN2 A2N	AP2 A2P
A14 A64	A24 A74	AL4 A4L	AM4 A4M	A34 A84	A44 A94	AN4 A4N	AP4 A4P
A17 A67	A27 A77	AL7 A7L	AM7 A7M	A37 A87	A47 A97	AN7 A7N	AP7 A7P
A18 A68	A28 A78	AL8 A8L	AM8 A8M	A38 A88	A48 A98	AN8 A8N	AP8 A8P
A19 A69	A29 A79	AL9 A9L	AM9 A9M	A39 A89	A49 A99	AN9 A9N	AP9 A9P
AET AJT	AEF AJF	ART AUT	ARF AUF	AED AJD	AEG AJG	ARD AUD	ARG AUG

Accessories see page 64 / Zubehör siehe Seite 64

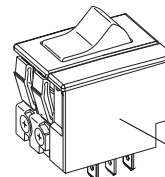
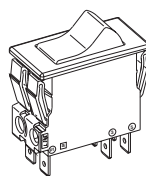

with auxiliary contact  
mit Hilfskontakt

Without release / lock-out latch: code C0  
Ohne Auslöser / Schaltsperre: Code C0

Detail see pages 54 – 56  
Detail siehe Seiten 54 – 56

#### Undervoltage release Unterspannungs-Auslöser

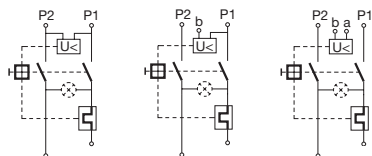

U\*

E\*

Z

•	•	•
•	•	•
•	•	•
•	•	•
•	•	•
•	•	•
•	•	•
•	•	•

#### Remote trip release Fernauslöser

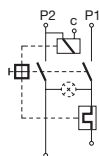

A\*

Code

•	2
•	3
•	4
•	6
•	7
•	8
•	9

Rated voltage  $U_n$   
Nennspannung  $U_n$   
AC (V)

240
230
120
AC / DC (V)
48
24
12
5

#### Mechanical lock-out latch Mechanische Schaltsperre

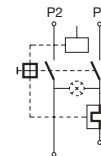

S0

\* Release U, E and A not available in combination with screw clamp terminals (basic type) / Auslöser U, E und A nicht lieferbar in Verbindung mit der Bauvariante Schraubanschlüsse (Grundtyp)

# CIRCUIT BREAKERS FOR EQUIPMENT TA45, 2 POLE, ROCKER GERÄTESCHUTZSCHALTER TA45, 2POLIG, WIPPENBETÄTIGT

Order code accessories 2 pole, rocker actuated  
Bestellcode Zubehör 2polig, wippenbetätigt

Factory mounted / werkseitig montiert

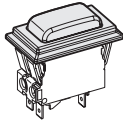
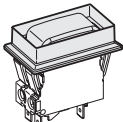
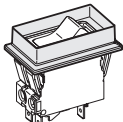
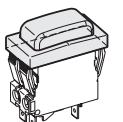
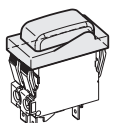
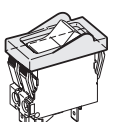
	<b>AZM01</b> Collar with cover, 2 pole, IP54 Preferred type: improved seal between cover and panel Fronthaube mit Kragen, 2polig, IP54 Vorzugstyp: besseres Abdichten gegenüber Frontplatte
	<b>AZM02</b> Raised collar with cover, 2 pole IP54 Preferred type: improved seal between cover and panel Fronthaube mit Schutzkragen, 2polig, IP54 Vorzugstyp: besseres Abdichten gegenüber Frontplatte
	<b>AZM03</b> Raised collar, 2 pole, IP40 Schutzkragen, 2polig, IP40
	<b>AZM10</b> Collar with cover, narrow, 2 pole, IP54 Fronthaube mit Kragen schmal, IP54
	<b>AZM11</b> Partially raised collar with cover, narrow, 2 pole, IP54 Fronthaube mit Schutzkragen schmal gegen unbeabsichtigtes Einschalten der Wippe, 2polig, IP54
	<b>AZM12</b> Partially raised collar without cover, narrow, 2 pole, IP40 Schutzkragen schmal gegen unbeabsichtigtes Einschalten der Wippe, 2polig, IP40

Dimensions see page 67 / Massbilder siehe Seite 67

For subsequent fitting / Nachträglich montierbar

**AZZO**  
Order example  
Bestellbeispiel

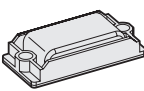
	<b>AZZ04</b> Screw-on collar with cover, 2 pole, IP65 Fronthaube mit Schutzkragen schraubbar, 2polig, IP65
	<b>AZZ51</b> Rear cover, 2 pole, IP40 Berührungsschutz rückseitig, 2polig, IP40
	<b>AZZ31</b> Flat gasket, 2 pole, IP54 Flachdichtung, 2polig, IP54

Dimensions see page 67 / Massbilder siehe Seite 67

# CIRCUIT BREAKERS FOR EQUIPMENT TA45, 2 POLE, ROCKER GERÄTESCHUTZSCHALTER TA45, 2POLIG, WIPPENBETÄTIGT

## Quick connect terminals / Flachsteckeranschlüsse

### Basic type / Grundtyp

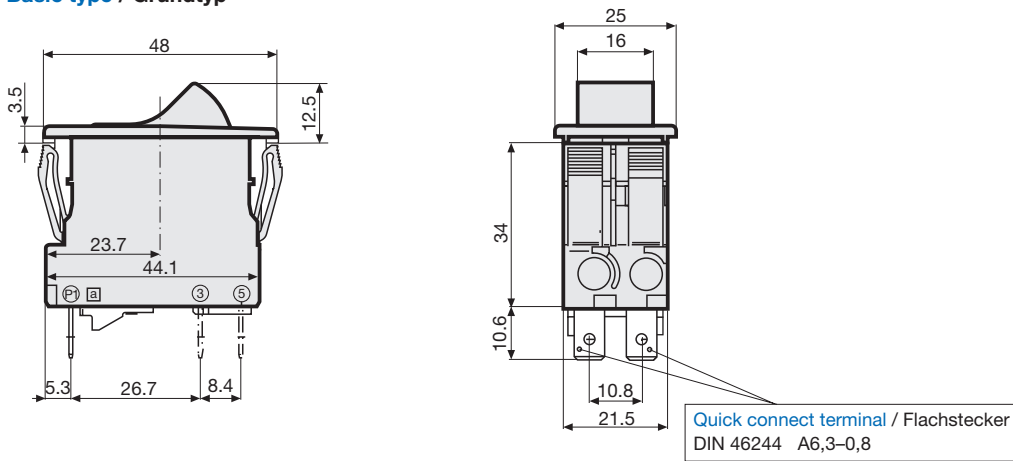

### Undervoltage release, remote trip release / Unterspannungsauslösung, Fernauslösung

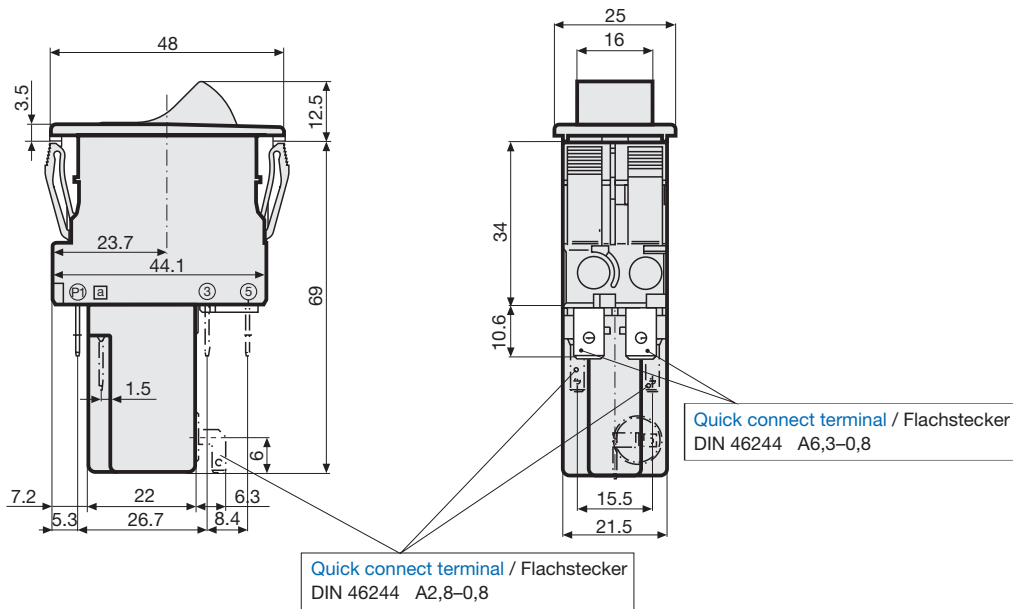

### Mechanical lock-out latch / Mechanische Schaltsperre

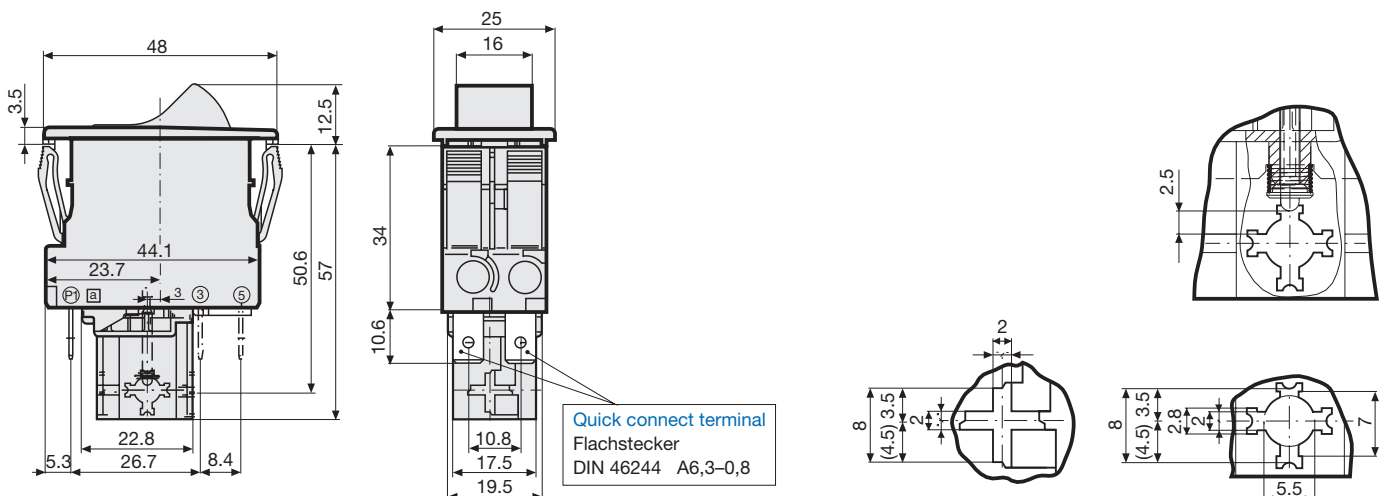

# CIRCUIT BREAKERS FOR EQUIPMENT TA45, 2 POLE, ROCKER GERÄTESCHUTZSCHALTER TA45, 2POLIG, WIPPENBETÄTIGT

## Screw clamp terminal / Schraubanschluss

### Basic type / Grundtyp

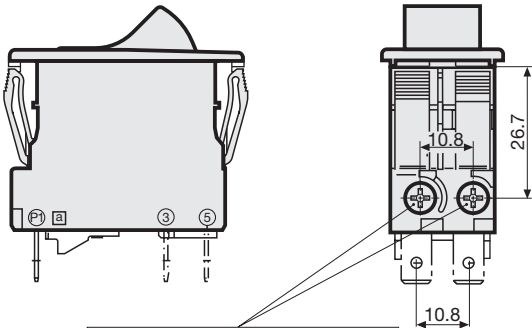

Screw type M3,5x6 (Philips Form H)  
Maximum torque 1 Nm  
Klemmschraube M3,5x6 (Philips Form H)  
zulässiger Anzugsdrehmoment 1 Nm

## Cut-out and pin-out / Montageöffnung und Anschlussbelegung

### Cut-out / Montageöffnung

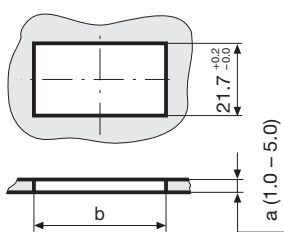

a	b
1.0	44,5...45,0
1.5	44,5...45,0
2.0	44,7...45,2
2.5	44,7...45,2
3.0	44,8...45,3
4.0	44,9...45,4
5.0	45,0...45,5

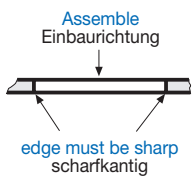

### Pin-out / Anschlussbelegung

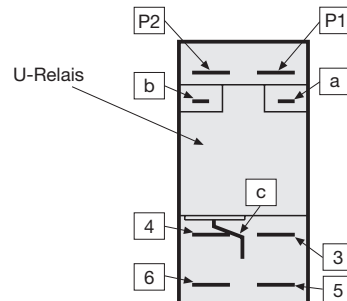

# CIRCUIT BREAKERS FOR EQUIPMENT TA45, 2 POLE, ROCKER GERÄTESCHUTZSCHALTER TA45, 2POLIG, WIPPENBETÄTIGT

## Accessories / Zubehör

AZM01

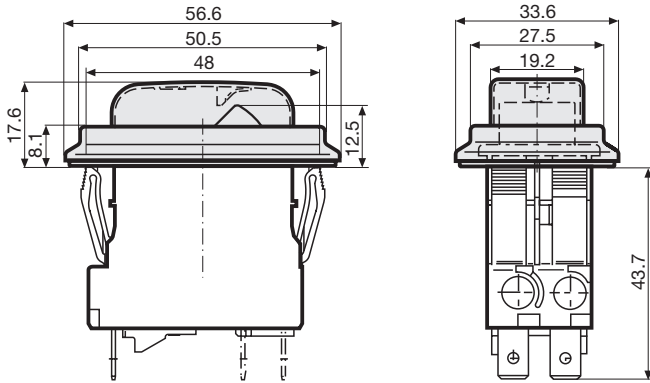

AZM02/AZM03

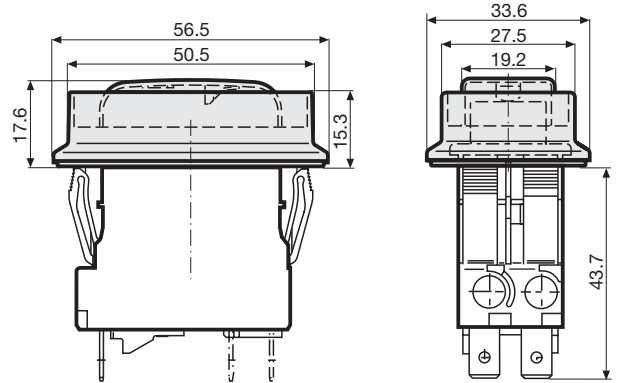

AZM10

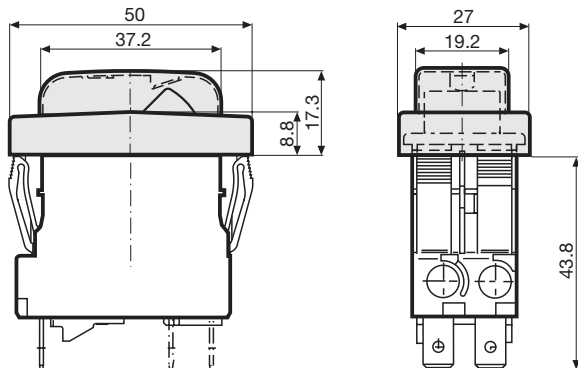

AZM11/AZM12

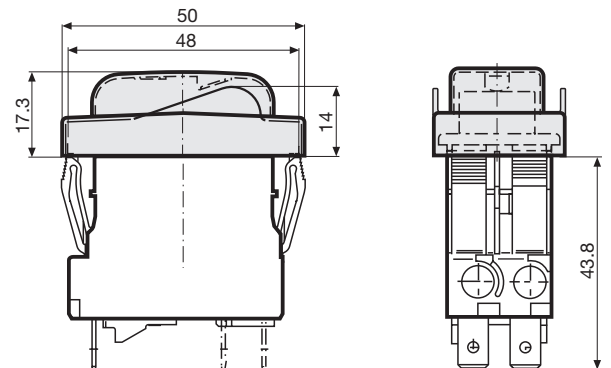

AZZ04

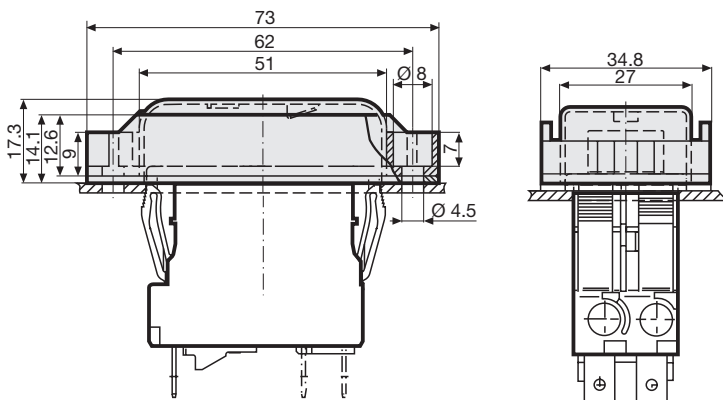

AZZ51

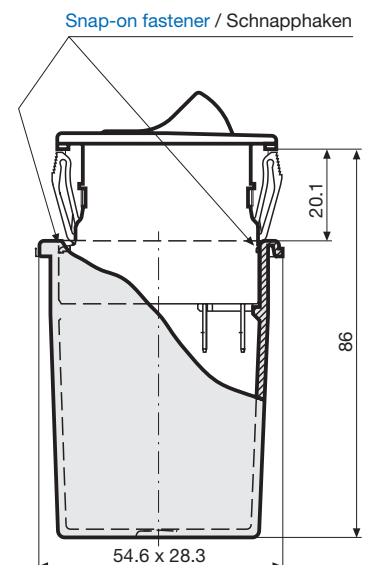

# CIRCUIT BREAKERS FOR EQUIPMENT TA45, 2 POLE, ROCKER GERÄTESCHUTZSCHALTER TA45, 2POLIG, WIPPENBETÄTIGT

## Quick connect terminals / Flachsteckeranschlüsse

### Basic type with auxiliary contact / Grundtyp mit Hilfskontakt

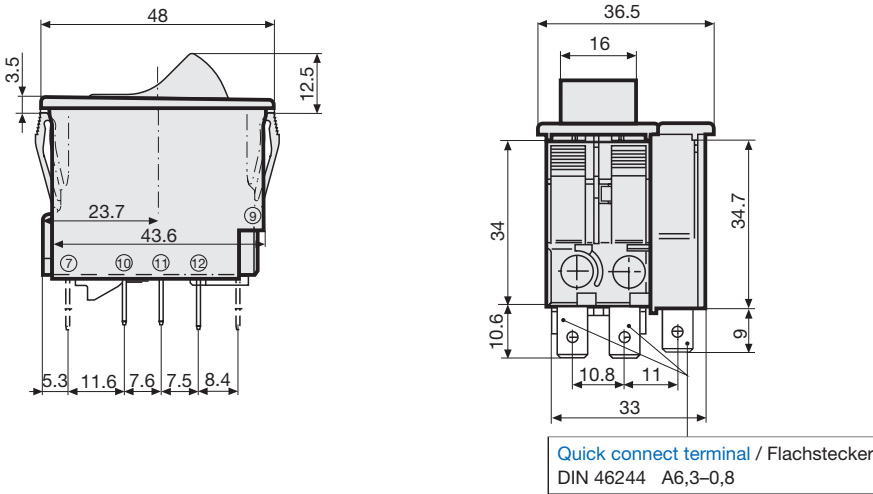

### Undervoltage release, remote trip release / Unterspannungsauslösung, Fernauslösung

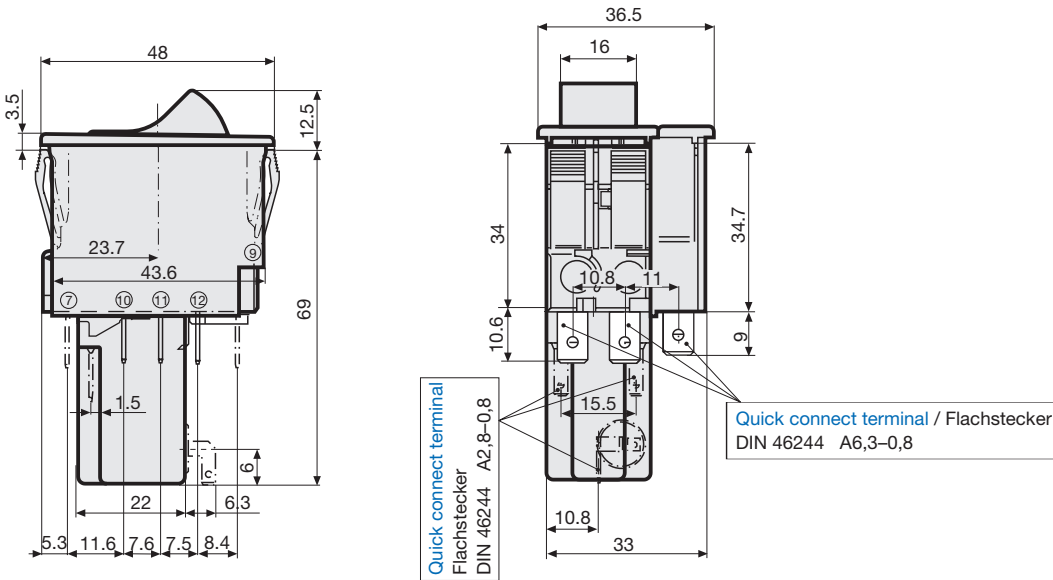

### Mechanical lock-out latch / Mechanische Schaltsperre

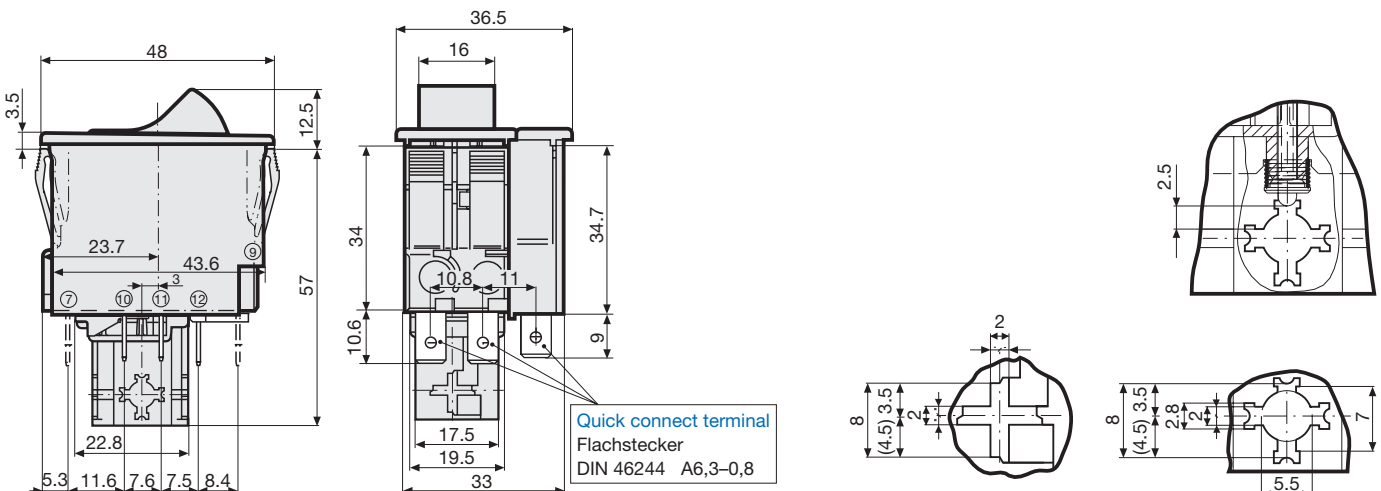

# CIRCUIT BREAKERS FOR EQUIPMENT TA45, 2 POLE, ROCKER GERÄTESCHUTZSCHALTER TA45, 2POLIG, WIPPENBETÄTIGT

## Screw clamp terminal / Schraubanschluss

Basic type with auxiliary contact / Grundtyp mit Hilfskontakt

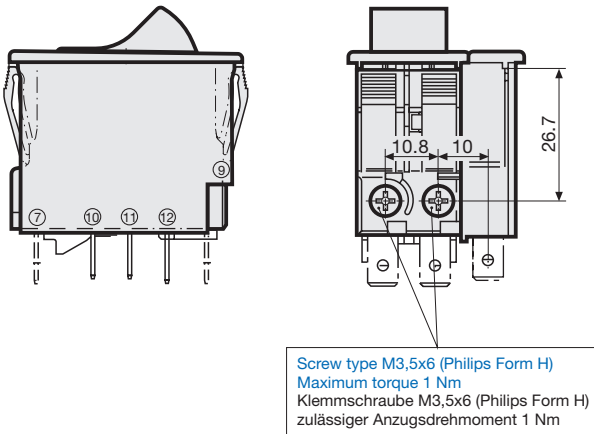

## Cut-out and pin-out / Montageöffnung und Anschlussbelegung

Cut-out / Montageöffnung

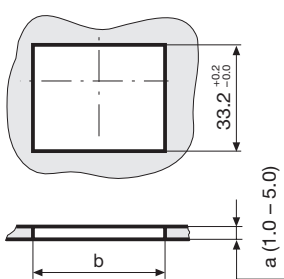

a	b
1.0	44,5...45,0
1.5	44,5...45,0
2.0	44,7...45,2
2.5	44,7...45,2
3.0	44,8...45,3
4.0	44,9...45,4
5.0	45,0...45,5

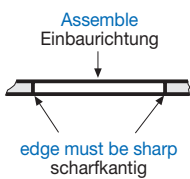

Pin-out / Anschlussbelegung

